

令和3年度学総兼関東大会 北部地区 男子 予選結果

シングルス(県大会出場本数16本)

| 順位 | 氏名 | 学年 | 学校名 | |
|----|--------|----|-------|---|
| 1 | 野田 一成 | 2 | 早稲田本庄 | |
| 2 | 長谷川 暖人 | 3 | 本庄東 | |
| 3 | 神谷 優希 | 1 | 早稲田本庄 | |
| 4 | 三森 康平 | 3 | 早稲田本庄 | |
| 5 | 湯原 悠登 | 3 | 早稲田本庄 | |
| 6 | 杉山 大 | 3 | 松山 | |
| 7 | 長谷川 翔生 | 2 | 東京農大三 | |
| 8 | 吉岡 諒 | 3 | 熊谷西 | |
| 9 | 梅原 典宮 | 3 | 本庄東 | |
| 10 | 戸倉 甲陽 | 3 | 早稲田本庄 | |
| 11 | 梶野 弘貴 | 3 | 本庄 | |
| 12 | 田中 良伸 | 2 | 早稲田本庄 | |
| 13 | 足澤 彪 | 3 | 本庄 | |
| 14 | 栗原 宏海 | 2 | 東京農大三 | |
| 15 | 武井 悠 | 2 | 熊谷 | |
| 16 | 金井 駿弥 | 2 | 東京農大三 | |
| 補1 | 平川 真人 | 3 | 桶川 | ※ |
| 補2 | 江本 真仁 | 3 | 桶川 | ※ |
| 補3 | 栗本 賢 | 3 | 早稲田本庄 | |
| 補4 | 飛田 瑞揮 | 1 | 本庄東 | |
| 補5 | 江森 裕真 | 3 | 熊谷西 | |
| 補6 | 田口 想太 | 2 | 東京農大三 | |
| 補7 | 大熊 嵩久 | 3 | 東京農大三 | |
| 補8 | 北見 理 | 3 | 熊谷 | |

ダブルス(県大会出場本数9本)

| 順位 | 氏名 | | 学年 | | 学校名 | |
|----|--------|-------|----|---|-------|---|
| 1 | 湯原 悠登 | 野田 一成 | 3 | 2 | 早稲田本庄 | |
| 2 | 杉山 大 | 高橋 学 | 3 | 2 | 松山 | |
| 3 | 神谷 優希 | 栗本 賢 | 1 | 3 | 早稲田本庄 | |
| 4 | 平川 真人 | 山田 隼靖 | 3 | 3 | 桶川 | |
| 5 | 三森 康平 | 平山 遼太 | 3 | 3 | 早稲田本庄 | |
| 6 | 折原 凜太郎 | 根岸 勇氣 | 2 | 3 | 成徳深谷 | |
| 7 | 鈴木 健悟 | 野口 恵杜 | 3 | 3 | 熊谷 | |
| 8 | 町田 瑞紀 | 藤浦 佑太 | 3 | 3 | 本庄 | |
| 9 | 長谷川 暖人 | 梅原 典宮 | 3 | 3 | 本庄東 | |
| 補1 | 瀧澤 青空 | 岡本 堅斗 | 3 | 3 | 松山 | |
| 補2 | 足澤 彪 | 中島 悠佑 | 3 | 3 | 本庄 | |
| 補3 | 岡村 行海 | 栗原 宏海 | 3 | 2 | 東京農大三 | ※ |
| 補4 | 戸倉 甲陽 | 大蒼 一郎 | 3 | 3 | 早稲田本庄 | |
| 補5 | 安里 公志 | 萩原 大樹 | 2 | 2 | 正智深谷 | ※ |
| 補6 | 渡邊 唯希 | 江原 稜 | 2 | 2 | 東京農大三 | ※ |
| 補7 | 樫原 惟 | 田島 空青 | 3 | 3 | 深谷第一 | ※ |

注) ※は組み合わせ会議前日までの補欠

令和3年度学総兼関東大会北部地区予選 男子シングルスBEST64 2021/4/16,19

4/16熊谷運動公園、岩鼻運動公園、仙元山、農大三高校 4/19 岩鼻運動公園 8:30受付終了

男子シングルスBEST64
県大会出場本数16本

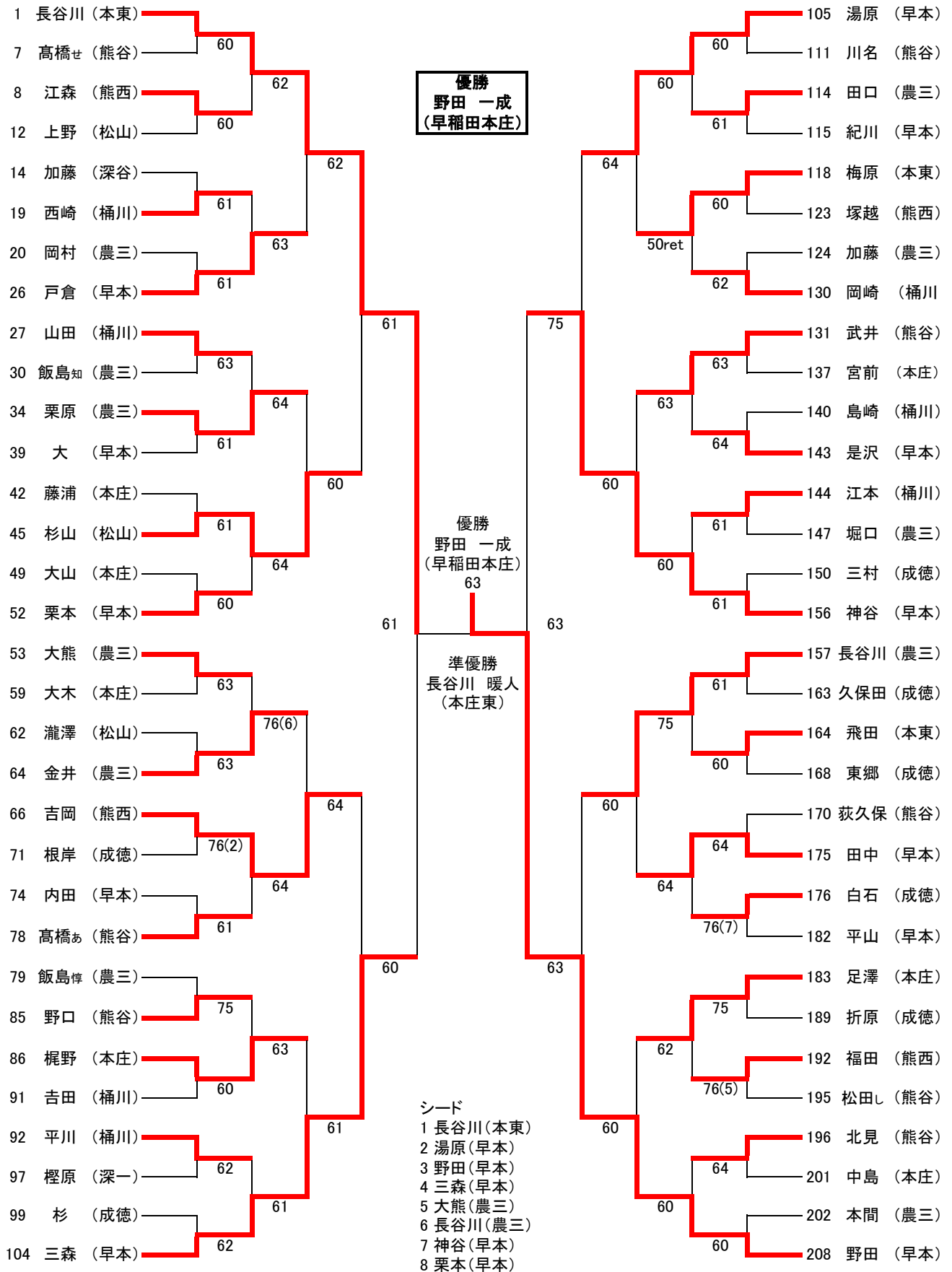

令和3年度学総兼関東大会北部地区予選 男子シングルスBEST64 2021/4/16,19

4/16熊谷運動公園、岩鼻運動公園、仙元山、農大三高校 4/19 岩鼻運動公園 8:30受付終了
シングルス順位戦対戦表

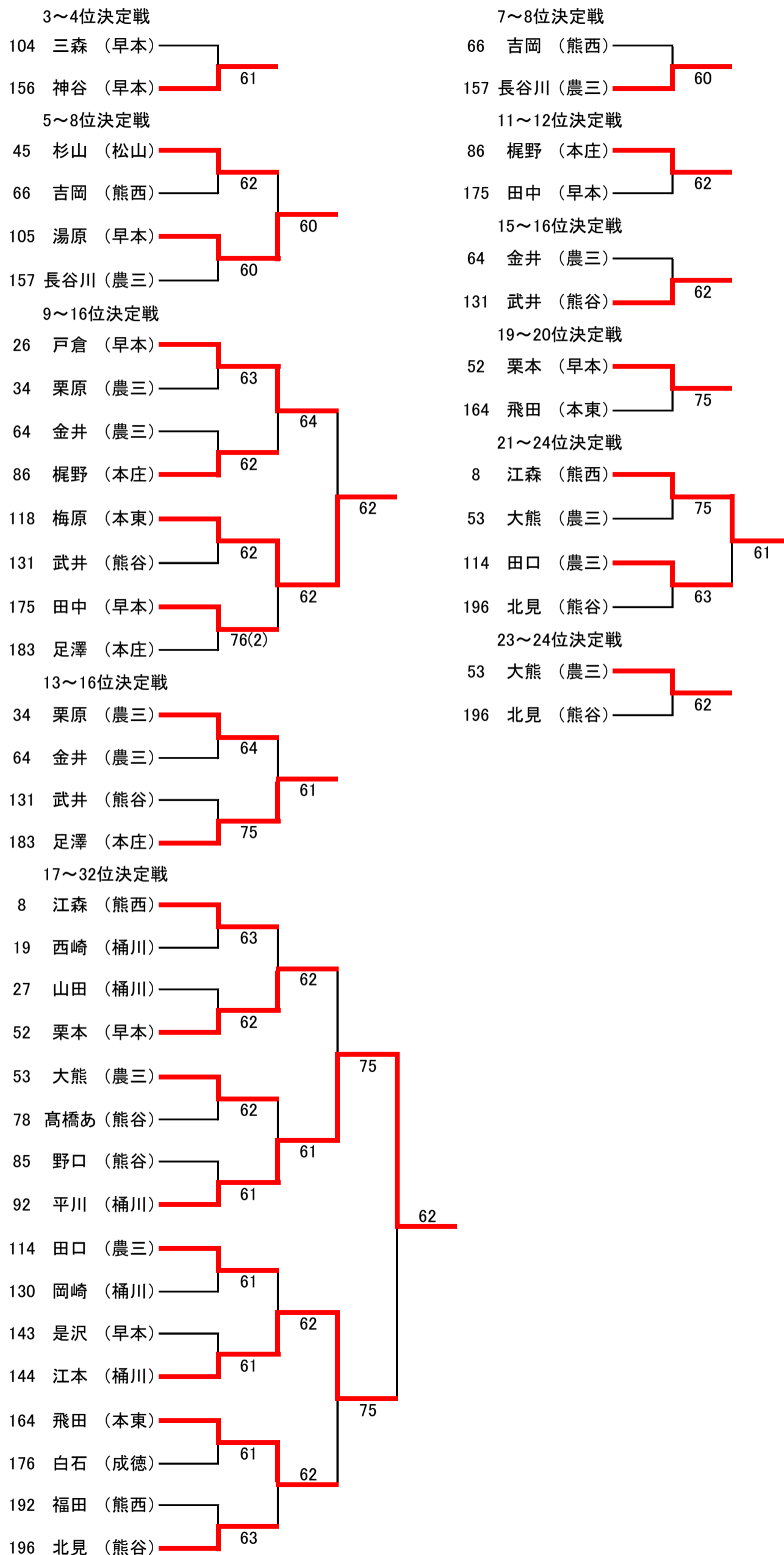

令和3年度学総兼関東大会北部地区予選 男子ダブルスBEST32 2021/4/17,18

4/17 仙元山 本庄東中 本庄高校 深谷第一高校 , 4/18 仙元山 農大三高校 成徳深谷高校 8:30受付終了, 4/24 成徳深谷高校

男子ダブルスBEST32
県大会出場本数9本

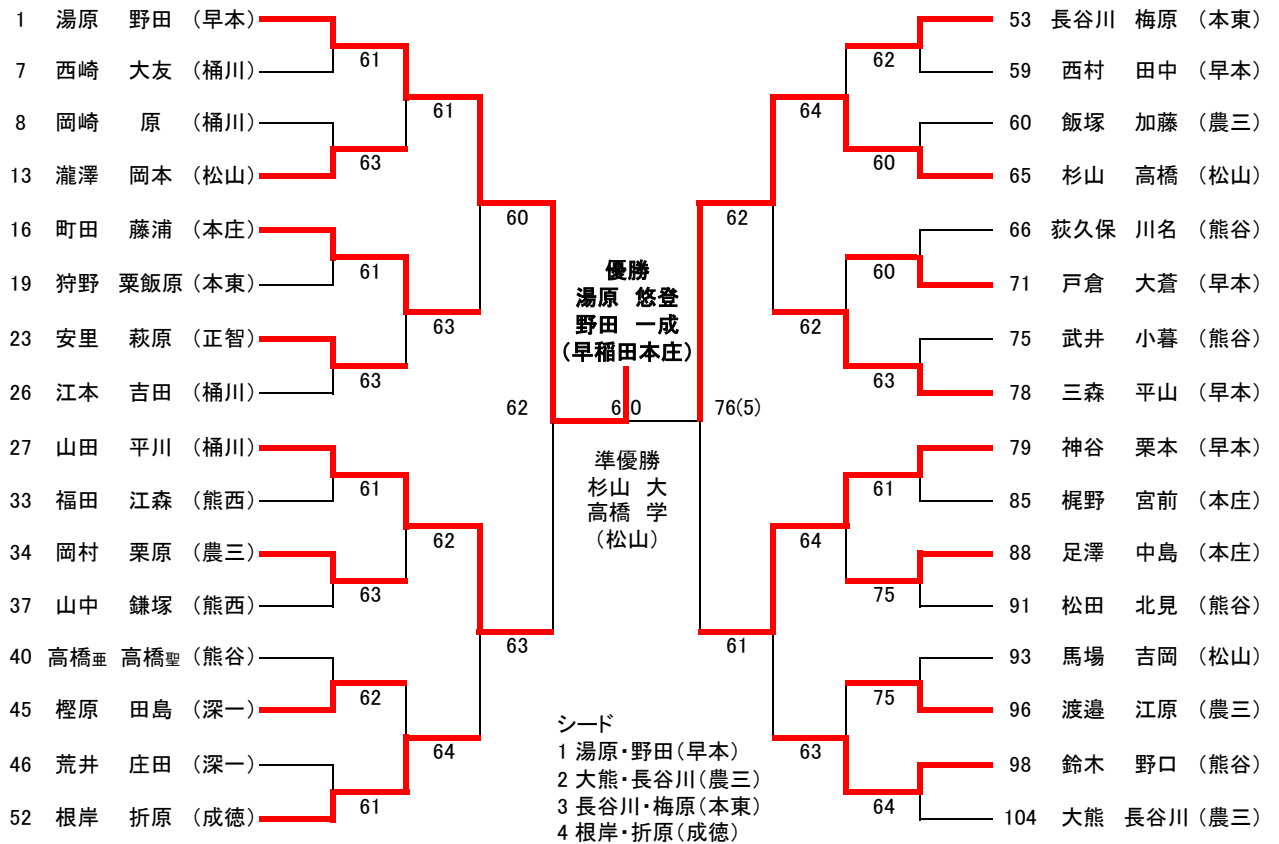

令和3年度学総兼関東大会北部地区予選 男子ダブルスBEST32 2021/4/17,18

4/17 仙元山 本庄東中 本庄高校 深谷第一高校 , 4/18 仙元山 農大三高校 成徳深谷高校 , 4/24成徳深谷高校
 ダブルス順位戦対戦表 8:30受付終了

3~4位決定戦

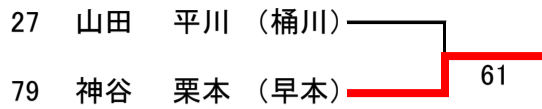

5~8位決定戦

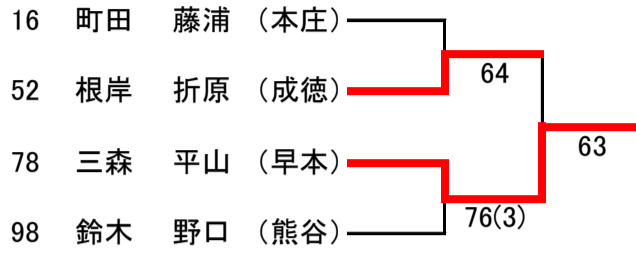

7~8位決定戦

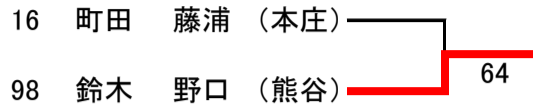

9~16位決定戦

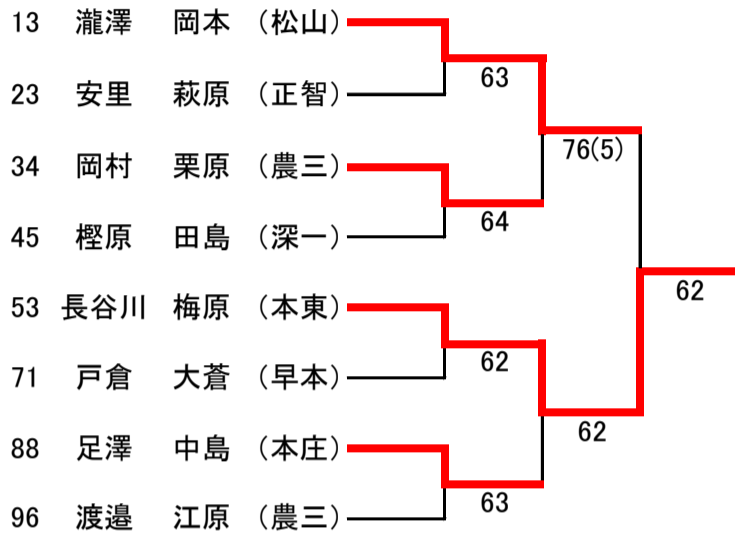

11~12位決定戦

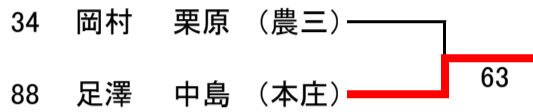

15~16位決定戦

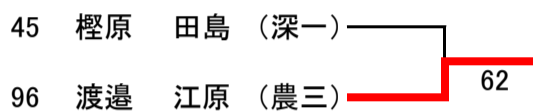

13~16位決定戦

